

アンカーボルト

ANCHOR BOLT

- 材質：鉄製溶融亜鉛メッキ付及びステンレス製
MADE OF GALVANIZED STEEL AND STAINLESS

セットアンカーボルト

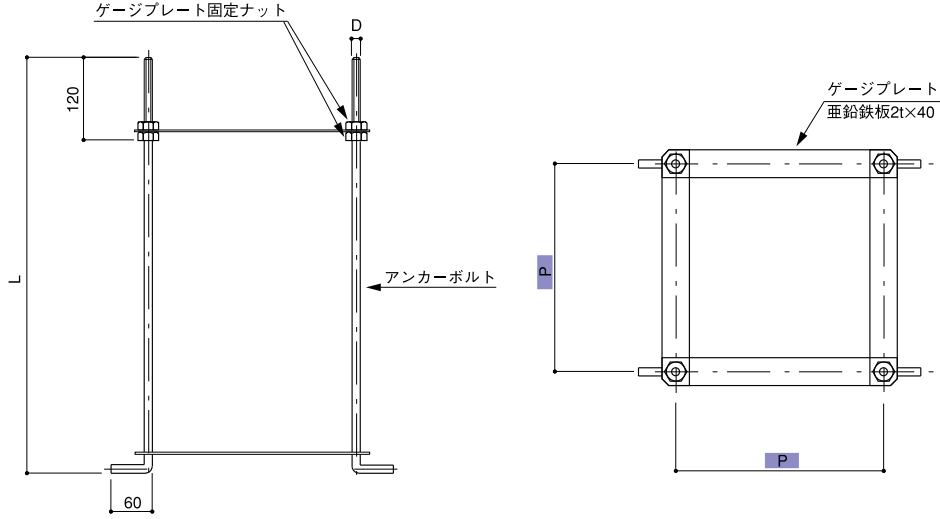

セット構成表

アンカーボルト	4
ゲージプレート	2
ナット(ベース固定用含む)	16
スプリングワッシャー	4
プレートワッシャー	4

品番	ボルトDφ	P	L	材質
311	M12×4本	300	600	鉄製溶融亜鉛メッキ付
312	M16×4本	350	600	〃 〃
313	M20×4本	350	600	〃 〃
314	M24×4本	350	600	〃 〃
315	M12×4本	300	800	〃 〃
316	M16×4本	350	800	〃 〃
317	M20×4本	350	800	〃 〃
318	M24×4本	350	800	〃 〃

品番	ボルトDφ	P	L	材質
311-S	M12×4本	300	600	ステンレス(SUS 304)
312-S	M16×4本	350	600	〃 〃
313-S	M20×4本	350	600	〃 〃
314-S	M24×4本	350	600	〃 〃
315-S	M12×4本	300	800	〃 〃
316-S	M16×4本	350	800	〃 〃
317-S	M20×4本	350	800	〃 〃
318-S	M24×4本	350	800	〃 〃

アンカーボルト

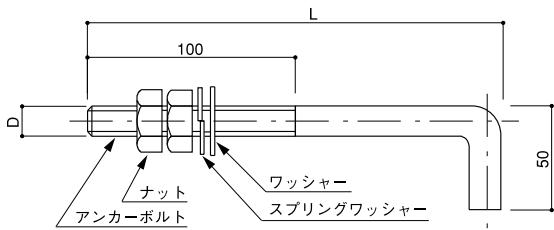

品番	ボルトDφ	L	材質
321	M12	200	鉄製、溶融亜鉛メッキ付
322	M16	200	〃 〃
323	M20	200	〃 〃
324	M24	200	〃 〃
325	M12	200	ステンレス(SUS 304)
326	M16	200	〃 〃
327	M20	200	〃 〃
328	M24	200	〃 〃
325-L	M12	250	ステンレス(SUS 304)
326-L	M16	250	〃 〃
327-L	M20	250	〃 〃
328-L	M24	250	〃 〃

●L=250は主にアルミテーパーポール側壁型に使用します。

ケミカルアンカーボルト

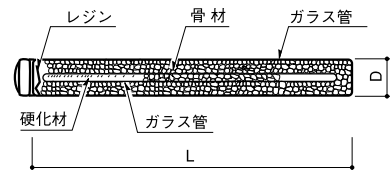
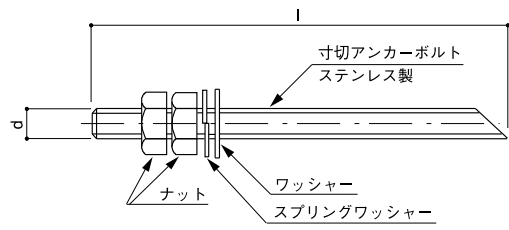

品番	d	D	L	I	材質
330-12	M12	13	95	160	ステンレス(SUS 304)
330-16	M16	17	120	160	〃 〃
330-20	M20	20	190	250	〃 〃